

Calitate | Inovare | Dialog | Service

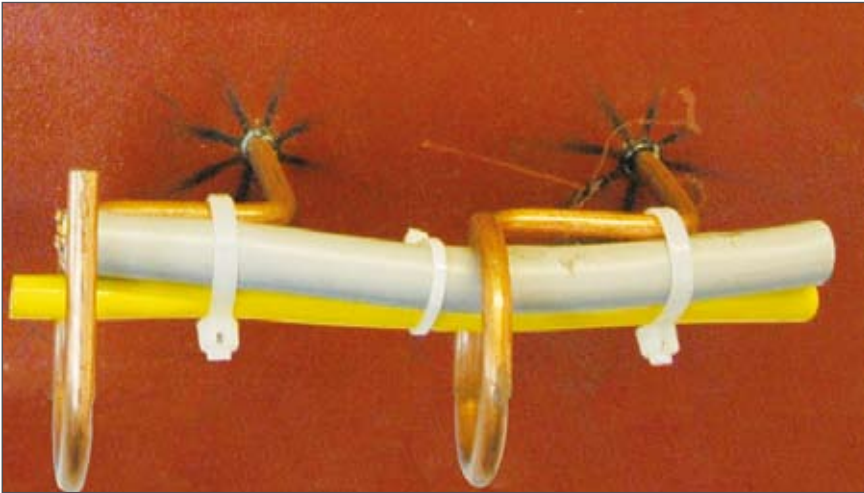

Sisteme de ghidare suspendat pentru agățarea cablurilor

Avantaje importante:

- Fixare în mai puțin de o secundă prin conectori sudați
- Nu este necesară o găurire și apoi filetare
- Nu este necesară sudarea manuală
- Fixare sigură
- Conservarea ușoară a pereților și a plafoanelor

Sistemul de prindere Nelson cu ghidaje suspendate pentru cabluri este sudat direct pe pereții și tavanul din oțel sau aluminiu, prin intermediul unor pistoale de sudare special echipate. Cablurile individuale sau mânunchiurile de cabluri sunt fixate pe ghidajele suspendate cu ajutorul unor cleme de fixare.

Sistem de ghidare suspendat, 4.8 sudabil

ø (mm)	L ₁	Versiune	Cod produs	Ferulă ceramică	Mandrină	Prindere ferulă	Placă de bază
6	60	deschis	15 - 81 - 88	KSN 1/4 60 - 00 - 35	67 - 09 - 21	65 - 40 - 00	NS 40: 36 - 06 - 14
	100	deschis	15 - 80 - 63				
	140	deschis	15 - 81 - 91				
	60	închis	15 - 82 - 41				
	100	închis	15 - 82 - 42				
	140	închis	15 - 83 - 03				

Calitate | Inovare | Dialog | Service



Conector cu bucă din aluminiu pentru agățarea cablurilor

Avantaje importante:

- Fixare în mai puțin de o secundă prin conectori sudați
- Nu este necesară o găurire și apoi filetare
- Nu este necesară sudarea manuală
- Fixare sigură
- Conservarea ușoară a pereților și a plafoanelor

Sistemul de prindere Nelson cu ghidaje suspendate pentru cabluri este sudat direct pe pereții și tavanul din oțel sau aluminiu, prin intermediul unor pistoale de sudare special echipate. Cablurile individuale sau mânunchiurile de cabluri sunt fixate pe ghidajele suspendate cu ajutorul unor cleme de fixare.

Sistem de ghidaj suspendat cu conector cu filet

∅	L ₁ (mm)	Versiune	Cod produs
6	60	deschis	15 - 83 - 00
	100	deschis	15 - 82 - 00
	60	închis	15 - 83 - 02
	100	închis	15 - 83 - 01

Sistem de ghidaj suspendat cu conector cu bucă din aluminiu

D	b	d ₂	l ₂	Cod produs	Mandrină	Placă de bază	Acesorii sudură cu gaz	Burduf din cauciuc
M 6	15	8,95	40	15 - 84 - 32	27 - 32 - 00	NS 40: 36 - 06 - 10	92 - 20 - 47	NS 40: 87 - 07 - 34

Calitate | Inovare | Dialog | Service

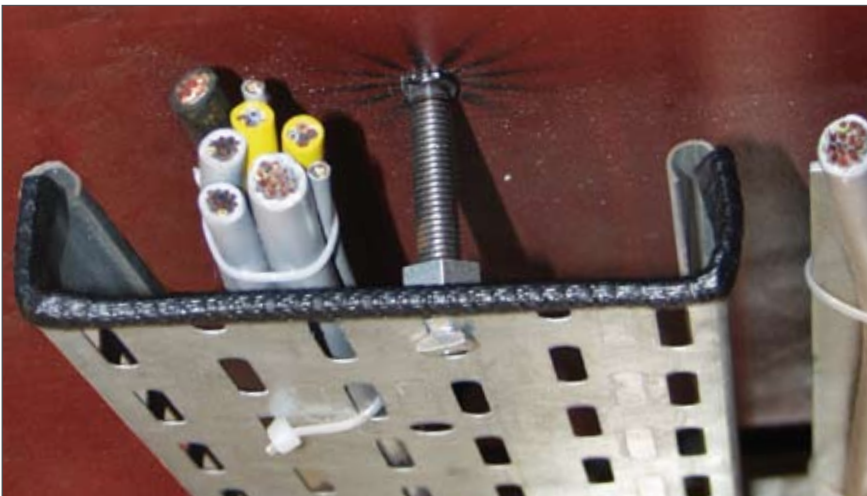

Fixarea paturilor de cabluri

Aici, conectorul standard servește drept dispozitiv de fixare. O piuliță care este introdusă în orificiul perforat alungit al patului de cabluri, fixează patul de cabluri cu o rotație de 90°.

Sistem de fixare a paturilor de cabluri

Avantaje importante:

- Fixare în mai puțin de o secundă prin conectori sudați
- Nu este necesară o găurire și apoi filetare
- Nu este necesară sudarea manuală
- Nu sunt necesare blocuri de montare
- Instalarea rapidă a elementelor de fixare
- Fixare sigură
- Conservarea ușoară a pereților

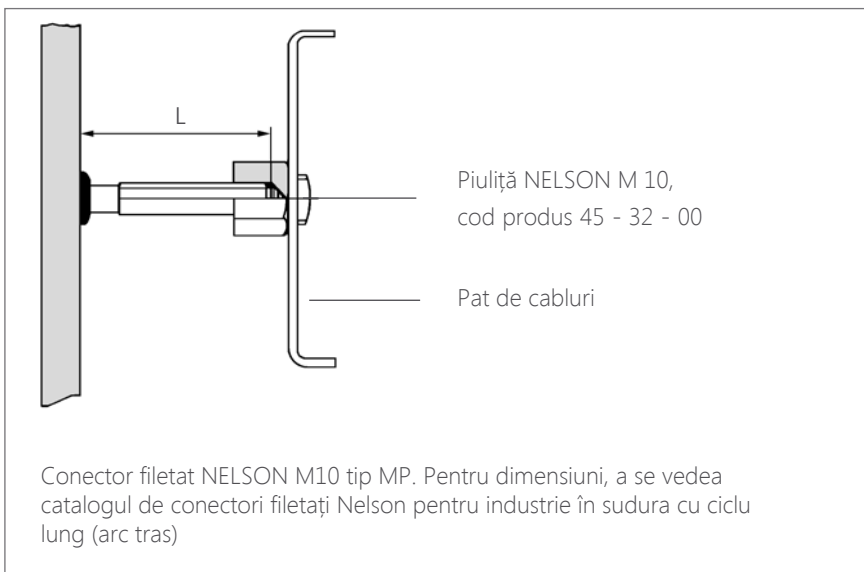

Calitate | Inovare | Dialog | Service



Sistemul de prindere pentru cabluri cu flanșă plată

Avantaje importante:

- Fixare în mai puțin de o secundă prin conectori sudați
- Nu este necesară sudarea manuală
- Fixare sigură
- Conservarea ușoară a pereților și a plafoanelor

Sistemul de prindere cu flanșă plată pentru cabluri este sudat direct pe pereții și tavanul din oțel sau aluminiu, prin intermediul unor pistoale de sudare special echipate. Cablurile individuale sau mânunchiurile de cabluri sunt montate direct pe rețeaua electrică plană cu ajutorul unor cleme de fixare.

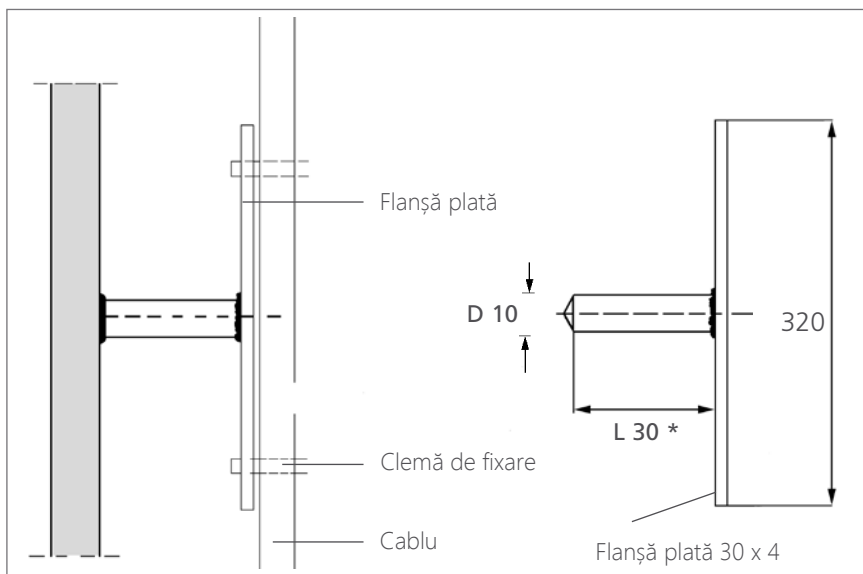

Sistemul de prindere cu flanșă plată, 4.8 sudabil

Cod produs	Ferulă ceramică	Mandrină	Placă de bază
46 - 63 - 03	KSN 10	92 - 05 - 22	NS 40:
	60 - 00 - 24		92 - 05 - 21

* Lungimi speciale la cerere.

Calitate | Inovare | Dialog | Service



Sistemul de prindere pentru cabluri cu șaiabă plată

Avantaje importante:

- Fixare în mai puțin de o secundă prin conectori sudați
- Nu este necesară sudarea manuală
- Fixare sigură
- Conservarea ușoară a pereților și a plafoanelor

Sistem de prindere cu șaiabă plată este sudat direct pe pereți și plafoane prin intermediul pistoalelor de sudare special echipate. Dimensiunile plăcii electrice de bază respectă specificațiile clientului.

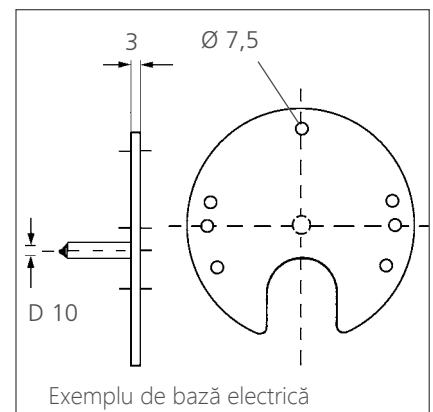
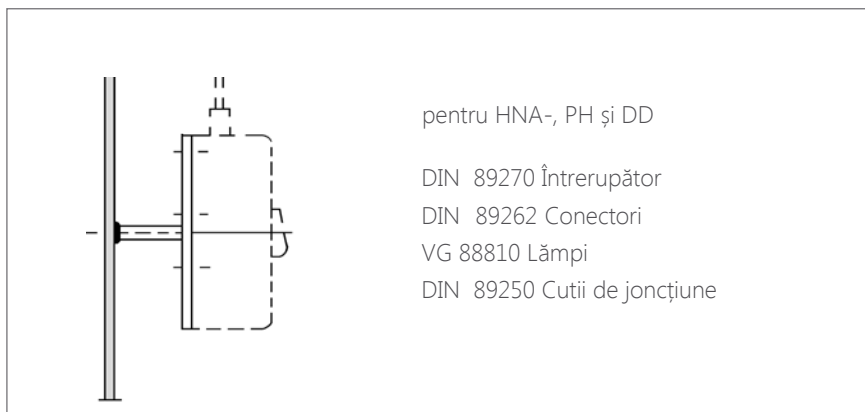

Bază electrică

Bază electrică	Ferulă ceramică	Mandrină	Prelungitor	Prindere ferulă la pistol NS 40
Proiect conform specificației clientului	KSN 10 60 - 00 - 24	92 - 22 - 81	25 - 79 - 00	92 - 22 - 82

Calitate | Inovare | Dialog | Service

d ₁	l ₂	Cod produs	Suprafață	d ₂	l ₁
10	25	15 - 70 - 32	zincat	6	12
	30	15 - 70 - 27	zincat la cald	4	16
	30	16 - 66 - 81	zincat	5	10
	30	16 - 68 - 71	zincat	5	12
	30	16 - 73 - 12	zincat la cald	5	16
	30	16 - 64 - 95	zincat	6	10
	30	15 - 78 - 94	zincat	6	12
	30	16 - 68 - 42	zincat	6	12
	30	15 - 66 - 10	zincat la cald	6	12
	30	15 - 70 - 22	zincat la cald	6	16
	50	15 - 68 - 43	zincat la cald	6	12
	50	15 - 67 - 99	zincat la cald	6	15
	75	15 - 68 - 46	zincat la cald	6	15
	100	15 - 69 - 34	zincat la cald	6	15
13	100	15 - 67 - 47	zincat	6	15
	25	15 - 68 - 44	zincat	8	12
	25	15 - 66 - 60	zincat la cald	8	12
	25	15 - 69 - 78	zincat la cald	8	15
	30	15 - 64 - 94	zincat	8	12
	30	15 - 71 - 58	zincat la cald	8	15
	50	15 - 70 - 57	zincat la cald	8	12
	50	15 - 71 - 26	zincat la cald	8	15
	50	15 - 68 - 45	zincat	8	15
	75	15 - 68 - 46	zincat	8	15
	75	15 - 73 - 14	zincat la cald	8	15
	76	15 - 67 - 30	zincat galben	8	20
	100	15 - 67 - 51	zincat	8	20
	104	15 - 67 - 22	zincat galben	8	15
	107	15 - 64 - 61	zincat galben	8	20
	108	15 - 64 - 35	zincat galben	8	20
	110	15 - 76 - 80	negru	8	20
	16	125	15 - 69 - 01	zincat galben	8
30		15 - 71 - 24	zincat la cald	10	16
35		15 - 70 - 58	zincat la cald	10	20
50		15 - 70 - 58	zincat la cald	10	20
19	50	15 - 68 - 47	zincat la cald	10	25
	150	15 - 76 - 44	negru	12	30
22	175	15 - 76 - 43	negru	16	40

Conector tip KB cu filet interior din material S235 J2 G3 + C 450

